



OBUDOWA FLOKI

Instrukcja instalacji i obsługi

FLOCKS COVERAGE / Installation and operating instructions (EN) 

GEHÄUSE FÜR FLOKI / Einbau- und Betriebsanleitung (DE) 

Producent:

www.kratki.com
Kratki.pl Marek Bal
ul. W. Gombrowicza 4
26-660 Wsola/Jedlińsk

Wspieramy kampanię Nie Rób Dymu



www.nierobdymu.com, fb/nierobdymu



EAC

DLA INSTALATORA: Zostawić instrukcję razem z urządzeniem.

WŁAŚCICIEL (KONSUMENT): Zachowaj niniejszą instrukcję do przyszłego użytku.



UWAGA

**POWIERZCHNIE URZĄDZENIA I ZABUDOWY SIĘ NAGRZEWAĆ
ORAZ POWODOWAĆ OPARZENIA.**

**NIE DOTYKAJ ŻADNYCH POWIERZCHNI ROBOCZYCH URZĄDZENIA
PRZED JEGO WYCHŁODZENIEM.**

**NIGDY NIE POZOSTAWIAJ DZIECI I INNYCH OSÓB WYMAGAJĄCYCH
UWAGI W POBLIŻU PRACUJĄCEGO URZĄDZENIA.**

UWAGA!

URZĄDZENIE JEST GORĄCE W TRAKCIE PRACY! NAGRZEWAĆ MOGĄ SIĘ RÓWNIEŻ ELEMENTY ZABUDOWY!

W WYNIKU KONTAKTU Z GORĄCYMI POWIERZCHNIAMI URZĄDZENIA, MOGĄ WYSTĄPIĆ POPARZENIA. DZIECI, OSOBY STARSZE (LUB INNE OSOBY WYMAGAJĄCE OPIEKI), ZWIERZĘTA, ODDZIEŻ, ŁATWOPALNE MEBLE, CZY JAKIEKOLWIEK PALIWA LUB INNE MATERIAŁY ŁATWOPALNE POWINNY ZNAJDOWAĆ SIĘ Z DALA OD URZĄDZENIA.

PAMIĘTAJ ABY ZADBAĆ O KONSERWACJĘ URZĄDZENIA ZGODNIE Z ZALECENIAMI NINIEJSZEJ INSTRUKCJI!

Przeczytaj instrukcję do końca i udostępni ją każdemu ewentualnemu użytkownikowi urządzenia zanim podejmie się jego obsługi, montażu lub demontażu.

Dziękujemy za zaufanie i wybór naszego urządzenia. To urządzenie zostało zaprojektowane z myślą o Państwa bezpieczeństwie i komforcie. Wyrażamy pewność, że będą Państwo zadowoleni ze swojego wyboru ze względu na zaangażowanie jakie włożyliśmy w pracę nad projektem i produkcją tego urządzenia. Przed instalacją i użytkowaniem, prosimy o dokładne zapoznanie się z niniejszą instrukcją. Jeśli mają Państwo jakieś pytania lub zastrzeżenia, prosimy o kontakt z naszym działem technicznym. Wszelkie dodatkowe informacje są dostępne na naszej stronie internetowej www.kratki.com.

Kratki.pl Marek Bal jest znanym i cenionym producentem urządzeń grzewczych zarówno na rynku polskim jak i europejskim. Nasze produkty wykonywane są w oparciu o restrykcyjne normy. Każdy wyprodukowany przez firmę ogrzewacz ogrodowy poddawany jest zakładowej kontroli jakości, podczas której przechodzi rygorystyczne testy bezpieczeństwa. Wykorzystanie w produkcji materiałów o najwyższej jakości gwarantuje ostatecznemu użytkownikowi sprawne i niezawodne funkcjonowanie urządzenia. W niniejszej instrukcji zawarto wszelkie informacje niezbędne do prawidłowego podłączenia, eksploatacji i konserwacji.

UWAGA: UCHYLENIE SIĘ OD ZALECEŃ NINIEJSZEJ INSTRUKCJI W ODNIESIENIU DO INSTALACJI, OBSŁUGI LUB UCHYLENIE SIĘ OD ZALECEŃ DOTYCZĄCYCH DOZWOLONYCH CZĘŚCI I AKCESORIÓW DLA TEGO URZĄDZENIA MOŻE SKUTKOWAĆ POWAŻNYMI URAZAMI LUB USZKODZENIEM MIENIA.

KAŻDY MODEL ZABUDOWY JEST MODELEM DEDYKOWANYM, TO ZNACZY, ŻE JEST PRZEZNACZONY DO INTUICYJNEGO I SZYBKIEGO ZABUDOWANIA TYLKO TEGO MODELU KOMINKA, KTÓRY JEST SPRZEDAWANY W ZESTAWIE Z ZABUDOWĄ.

ZABRANIA SIĘ INSTALOWANIA W DEDYKOWANEJ ZABUDOWIE MODELU KOMINKA INNEGO NIŻ URZĄDZENIE DEDYKOWANE.

ZABUDOWA ZOSTAŁA ZAPROJEKTOWANA Z MYŚLĄ O INTUICYJNYM MONTAŻU PRZY NIEWIELKIM KOSZCIE ORAZ NAKŁADZIE PRACY.

INSTALACJA MUSI BYĆ JEDNAK WYKONANA PRZEZ MINIMUM 2 SPRAWNE FIZYCZNIE OSOBY ZE WZGLĘDU NA KONIECZNOŚĆ OPEROWANIA ELEMENTAMI O ZNACZĄCYCH ROZMIARACH I WADZE.

OGÓLNE INFORMACJE

WAŻNE: ZACHOWAJ TĘ INSTRUKCJĘ!

Jest ważne, aby okresowo sprawdzać integralność oraz sztywność samej konstrukcji jak i poszczególnych elementów zabudowy, a także elementy konstrukcyjne pod kątem jakichkolwiek uszkodzeń. Należy pamiętać, że każde zabudowane urządzenie podlega obowiązkowi okresowego przeglądu kominarskiego. Ewentualnego przeglądu lub serwisu urządzenia może dokonywać jedynie wykwalifikowany kominarz/serwisant posiadający odpowiednie uprawnienia. Nieprzestrzeganie tych zasad może skutkować poważnym ubytkiem na zdrowiu, a nawet śmiercią oraz uszkodzeniem mienia.

Instalacja i użytkowanie musi przebiegać według obowiązującego w danym kraju prawa budowlanego. Twój autoryzowany sprzedawca może pomóc Ci ustalić jakie środki bezpieczeństwa należy zachować podczas instalacji czy użytkowania urządzenia. W niektórych przypadkach może zaistnieć konieczność zdobycia zezwolenia na instalację lub eksploatację takiego urządzenia bez względu na schemat instalacji zabudowy i samego urządzenia. Zawsze konsultuj się z autoryzowanym sprzedawcą lub inspektorem budowlanym w celu ustalenia jakie regulacje dotyczą użytkowania i/lub instalacji urządzenia w Twojej okolicy. W przypadku braku zapisów regulujących instalację i użytkowanie, należy bezwzględnie stosować się do zaleceń z instrukcji oraz kodeksu bezpieczeństwa pożarowego.

Nie należy rozpalać urządzenia, jeśli którykolwiek z jego elementów został wcześniej zdemontowany, uszkodzony lub zniszczony. Przed ponownym użyciem, należy bezwzględnie wymienić brakującą lub uszkodzoną część oryginalnym zamiennikiem wskazanym przez producenta.

INFORMACJE DOTYCZĄCE BEZPIECZEŃSTWA

Ze względu na możliwość występowania wysokich temperatur, zwłaszcza na szybach urządzenia, wszelkie materiały łatwopalne powinny być zlokalizowane w bezpiecznej odległości od urządzenia, w tym od elementów jego zabudowy. Dzieci osoby starsze oraz inne osoby powinny zostać poinformowane i ostrzeżone o możliwości występowania wysokich temperatur na urządzeniu w trakcie jego pracy i zaraz po jego wygaszeniu oraz powinny unikać kontaktu z urządzeniem, aby zapobiec oparzeniom i zapłonowi odzieży.

UWAGA: Wszystkie powierzchnie urządzenia i dedykowanej zabudowy, zwłaszcza w wersji ze stalowymi panelami, traktować należy jako powierzchnie robocze! Oznacza to, że podczas pracy urządzenia, wszystkie widoczne elementy urządzenia i zabudowy mogą osiągać bardzo wysokie temperatury, w związku z czym **ZABRANIA SIĘ** dotykania jakiegokolwiek widocznej powierzchni zabudowy oraz urządzenia w trakcie pracy oraz do momentu jego wychłodzenia.

UWAGA: Urządzenie oraz widoczne elementy zabudowy mogą być bardzo gorące nawet przez kilka godzin po jego wygaszeniu. Wszelkie czynności związane z uzupełnianiem paliwa lub usuwaniem popiołu powinny być wykonywane w rękawicach żaroodpornych!

Małe dzieci, niemowlęta, osoby niedołążne i inne osoby wymagające szczególnej uwagi, przebywające w przestrzeni urządzenia powinny być objęte szczególnym nadzorem. Osoby te mogą być szczególnie narażone na przypadkowy kontakt z urządzeniem. W razie potrzeby, aby ograniczyć dostęp do urządzenia, należy rozważyć zastosowanie barierek ochronnych.

Nie należy uderzać ani opierać się o żadne elementy urządzenia.

UWAGA: Żadne elementy w urządzeniu nie mogą być zastąpione innymi niż tymi dostarczonymi przez producenta lub przez niego zalecanymi.

STANOWCZO ZABRANIA SIĘ używania jakichkolwiek paliw ciekłych, gazowych lub innych materiałów łatwopalnych do rozpalania urządzenia!

By uniknąć wypadków nie zaleca się zezwalania na używanie urządzenia osobom niezaznajomionym z obsługą urządzenia. Dla bezpieczeństwa, zawsze używaj rękawiczek i gogli przy pracach konserwacyjnych.

ELEMENTY ZESTAWU – PIERWSZE ODPAKOWANIE ZAKUPIONEGO OGRZEWACZA

Jeśli podczas kontroli przesyłki zauważone zostaną jakiegokolwiek uszkodzenia lub braki, skontaktuj się ze swoim autoryzowanym sprzedawcą.

Prosimy o upewnienie się, że wszystkie elementy zestawu nie uległy uszkodzeniu w trakcie transportu. Kontrola powinna mieć miejsce w obecności dostawcy. Zakupiony ogrzewacz powinien zawierać wszelkie elementy potrzebne do złożenia zabudowy i kominka, a więc:

- Kompletny, gotowy do użycia kominek.
- Podstawę kominka z regulowanymi nóżkami.
- Kompletną zabudowę do samodzielnego montażu wraz z elementami złącznymi.
- Instrukcja montażu i obsługi urządzenia.

INSTALACJA – WPROWADZENIE

UWAGI ODNOŚNIE PRZEMIESZCZANIA URZĄDZENIA:

To urządzenie zostało zaprojektowane z myślą o łatwej instalacji i montażu z możliwością umiejscowienia go praktycznie w dowolnym miejscu, tj. wszędzie tam, gdzie można wyprowadzić komin zgodny z wymogami instalacyjnymi instrukcji kominka oraz z wymogami prawa budowlanego.

OSTRZEŻENIE: NIE PRÓBUJ PRZEMIESZCZAĆ URZĄDZENIA PODCZAS PRACY!

ZASADY INSTALACYJNE

Instalacja powinna być przeprowadzona zgodnie z wymogami prawa obowiązującego na terenie danego kraju lub regionu. W razie braku takich przepisów, należy stosować się do zasad zawartych w tej instrukcji oraz zasad bezpieczeństwa przeciwpożarowego.

To urządzenie zostało przebadane pod kątem jakości i bezpieczeństwa oraz było certyfikowane przez notyfikowany instytut badawczy, zaś obudowa była przetestowana pod kątem wytrzymałości i bezpieczeństwa wyłącznie w zestawie z tym urządzeniem!

INSTALACJA

Instalację wkładu kominkowego należy przeprowadzić zgodnie z postanowieniami obowiązujących w tym zakresie norm, wymogami prawa budowlanego i obowiązującymi w tym zakresie normami przeciwpożarowymi. Szczegółowe przepisy dotyczące bezpieczeństwa konstrukcji, bezpieczeństwa pożarowego oraz bezpieczeństwa użytkowania zawierają rozporządzenia oraz przepisy budowlane obowiązujące na terenie danego kraju. Instalacja i uruchomienie wkładu kominkowego powinny być wykonane przez firmę instalacyjną posiadającą odpowiednie do tego celu uprawnienia i doświadczenie. Instalator powinien potwierdzić w karcie gwarancyjnej prawidłowe wykonanie czynności montażowych poprzez złożenie podpisu i podstemplowanie gwarancji. W przypadku nie dopełnienia tego wymogu. Nabywca traci prawo do tytułu roszczeń gwarancyjnych w stosunku do producenta wkładu kominkowego.

Umiejscowienie

Wkład kominkowy musi być zainstalowany na podłożu niepalnym o grubości minimum 30 cm, a podłoga przy drzwiczkach kominka musi być zabezpieczona pasem materiału niepalnego o szerokości minimum 50 cm. Bezpieczna odległość elementów palnych od szyby powinna wynosić min. 150 cm.

MONTAŻ URZĄDZENIA

Urządzenie należy zmontować zgodnie ze schematem poniżej. Pominięcie jakiegokolwiek kroku podczas instalacji może skutkować uszkodzeniem urządzenia w trakcie pracy, a nawet wystąpieniem niebezpiecznych sytuacji zagrażających zdrowiu użytkowników urządzenia.

Należy ustawić kominek na dedykowanej podstawie, uprzednio umieszczając podstawę w miejscu możliwie blisko miejsca, w którym urządzenie będzie ostatecznie umiejscowione, pozostawiając przynajmniej 0,5 m wolnej przestrzeni z każdej ze stron urządzenia celem swobodnego montażu elementów zabudowy. Umiejscowienie samego urządzenia na podstawie powinno być zgodne z odległościami wskazanymi na rysunku nr 2. co znacznie ułatwi skrócenie urządzenia z podstawą.

WYBÓR MIEJSCA UMIEJSCOWIENIA URZĄDZENIA W DEDYKOWANEJ ZABUDOWIE.

Wybór miejsca instalacji urządzenia w dedykowanej zabudowie powinien być podyktowany umiejscowieniem komina, do którego będzie ono podłączone. Dedykowana zabudowa daje kilka możliwości wyprowadzenia komina w zależności od tego jakie warunki stwarza istniejąca instalacja kominowa, bądź w zależności od tego jaki sposób wyprowadzenia komina zostanie ostatecznie wybrany.

PODŁĄCZENIE URZĄDZENIA DO INSTALACJI KOMINOWEJ.

Podłączenie kominka do instalacji kominowej powinno odbywać się z poszanowaniem lokalnego prawa budowlanego oraz wytycznych zawartych w instrukcji samego urządzenia, dla którego zabudowa jest wyłącznie dodatkiem. Jeśli brak jest lokalnych wytycznych dotyczących instalacji urządzenia wraz z jego instalacją kominową, należy kierować się w tym założeniami instrukcji urządzenia i jego podłączenia, dołączonymi do zakupionego kominka.

KONSERWACJA

UWAGA!!!

Wszelkie prace konserwacyjne powinny być przeprowadzane na wychłodzonym urządzeniu przynajmniej 12 godzin po jego wygaszeniu.

UWAGA!!!

Konserwacji urządzenia może dokonać jedynie wykwalifikowany serwisant. Należy pamiętać również, że każde urządzenie grzewcze wymaga przeglądów kominarskich zgodnie z wytycznymi lokalnego prawa budowlanego, ale nie rzadziej niż raz na rok.

- Urządzenie należy poddawać okresowym przeglądom minimum raz w roku.
- Czyszczenie powinno mieć miejsce regularnie lub w miarę pojawiania się nadmiaru popiołu.
- Zabrania się wprowadzania jakichkolwiek zmian w konstrukcji urządzenia.
- Urządzenia nie należy czyścić przy użyciu środków o działaniu żrącym.
- W przypadku wymiany poszczególnych elementów, należy używać tylko oryginalnych części dostępnych u producenta.

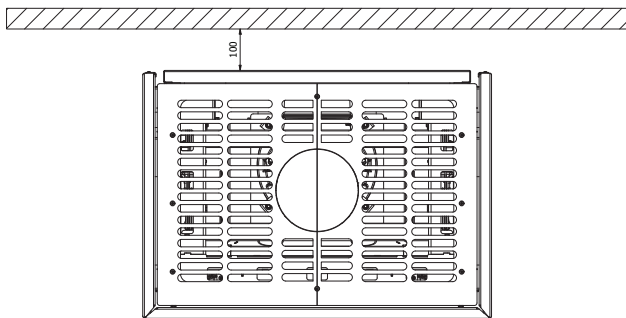

Rys. Zachowanie bezpiecznej minimalnej odległości od ściany niepalnej 100 mm.

**EAC**

FOR INSTALLER: Leave the instructions with the device.

OWNER (CONSUMER): Keep this manual for future use.



NOTE

THE SURFACES OF THE DEVICE AND DEVELOPMENT GET HOT AND CAUSE BURNS.

DO NOT TOUCH ANY WORKING SURFACES OF THE DEVICE BEFORE IT COOLS DOWN.

NEVER LEAVE CHILDREN OR OTHERS REQUIRING ATTENTION NEAR A WORKING DEVICE.

NOTE!

THE DEVICE IS HOT DURING OPERATION! COMPONENTS MAY ALSO GET HOT CABINET!

AS A RESULT OF CONTACT WITH HOT SURFACES OF THE DEVICE, BURNS MAY OCCUR. CHILDREN, THE ELDERLY (OR OTHER PERSONS REQUIRING CARE), ANIMALS, CLOTHING, FLAMMABLE FURNITURE, OR ANY FUELS OR OTHER FLAMMABLE MATERIALS SHOULD BE KEPT AWAY FROM THE APPLIANCE.

REMEMBER TO MAINTAIN THE DEVICE ACCORDING TO THE RECOMMENDATIONS OF THIS INSTRUCTIONS!

Read the manual to the end and make it available to any possible user of the device before handling, installing or dismantling it.

Thank you for your trust and choosing our device. This device was designed with your safety and comfort in mind. We express our confidence that you will be satisfied with your choice because of the commitment we have put into the design and manufacture of this device. Before installation and use, please read this manual carefully. If you have any questions or concerns, please contact our technical department. Any additional information is available on our website www.kratki.com.

Kratki.pl Marek Bal is a well-known and respected manufacturer of heating devices both on the Polish and European markets. Our products are made on the basis of strict standards. Each garden heater manufactured by the company undergoes factory quality control, during which it passes rigorous safety tests. The use in production of materials of the highest quality guarantees the final user efficient and reliable operation of the device. This manual contains all the information necessary for proper connection, operation and maintenance.

CAUTION: FAILURE TO FOLLOW THE RECOMMENDATIONS IN THIS MANUAL WITH RESPECT TO INSTALLATION, OPERATION, OR FAILURE TO FOLLOW THE RECOMMENDATIONS FOR APPROVED PARTS AND ACCESSORIES FOR THIS APPLIANCE MAY RESULT IN SERIOUS INJURY OR PROPERTY DAMAGE.

EACH BUILD-IN MODEL IS A DEDICATED MODEL, THAT IS, IT IS DESIGNED TO INTUITIVELY AND QUICKLY BUILD IN ONLY THAT MODEL OF FIREPLACE SOLD WITH THE BUILD-IN.

IT IS FORBIDDEN TO INSTALL IN A DEDICATED BUILT-IN A FIREPLACE MODEL OTHER THAN THE DEDICATED DEVICE.

THE BODY IS DESIGNED FOR INTUITIVE INSTALLATION AT A LOW COST AND EFFORT.

HOWEVER, THE INSTALLATION MUST BE PERFORMED BY A MINIMUM OF 2 PHYSICALLY FIT PEOPLE DUE TO THE NEED TO HANDLE COMPONENTS OF SIGNIFICANT SIZE AND WEIGHT.

GENERAL INFORMATION

IMPORTANT: KEEP THIS MANUAL!

It is important to periodically check the integrity and rigidity of the structure itself as well as the individual components of the built-in unit, as well as the structural components for any damage. Please note that any built-in appliance is subject to periodic chimney inspection. Any inspection or servicing of the appliance may only be performed by a qualified chimney sweep/service technician. Failure to follow these rules may result in serious injury or even death and damage to property.

Installation and use must be in accordance with your country's applicable building codes. Your authorized dealer can help you determine what safety precautions must be observed during installation or use of the device. In some cases, you may need to obtain a permit to install or operate such a device regardless of the installation scheme of the development and the device itself. Always consult an authorized dealer or building inspector to determine what regulations apply to the use and/or installation of the device in your area. In the absence of records governing installation and use, it is imperative that you follow the recommendations in the manual and the fire safety code.

Do not fire up the device if any of its components have been previously disassembled, damaged or destroyed. Before using it again, it is imperative to replace the missing or damaged part with an original replacement indicated by the manufacturer.

SAFETY INFORMATION

Due to the possibility of high temperatures, especially on the windows of the appliance, all flammable materials should be located at a safe distance from the appliance, including its built-in components. Children the elderly and others should be informed and warned of the possibility of high temperatures on the appliance during its operation and immediately after it is extinguished, and should avoid contact with the appliance to prevent burns and ignition of clothing.

NOTE: All surfaces of the appliance and dedicated body, especially in the version with steel panels, should be considered as working surfaces! This means that during the operation of the device, all visible parts of the device and the housing can reach very high temperatures, therefore it is FORBIDDEN to touch any visible surface of the housing and the device during operation and until it cools down.

NOTE: The appliance and visible body parts may be very hot even for several hours after it is extinguished. Any refueling or ash removal should be done with heat-resistant gloves!

Young children, infants, infirm and other persons requiring special attention who are in the appliance space should be given special supervision. These people may be particularly vulnerable to accidental contact with the device. If necessary, protective barriers should be considered to limit access to the device.

Do not bump or lean against any parts of the device.

NOTE: No components in the device may be replaced other than those supplied or recommended by the manufacturer.

It is STRICTLY FORBIDDEN to use any liquid fuels, gaseous fuels or other flammable materials to fire up the appliance!

To avoid accidents, it is not recommended to allow people unfamiliar with the operation of the device to use it. For safety, always use gloves and goggles when performing maintenance work.

ELEMENTS OF THE SET - THE FIRST UNPACKING OF THE PURCHASED HEATER

If any damage or shortages are noticed during the inspection of the shipment, contact your authorized dealer.

Please make sure that all components of the kit have not been damaged in transit. The inspection should take place in the presence of the supplier. The purchased heater should include all the components needed to assemble the development and fireplace, so:

- Complete, ready to use fireplace.
- Fireplace base with adjustable legs.
- A complete self-assembly housing with fasteners.
- Instructions for installation and operation of the device.

INSTALLATION - INTRODUCTION

COMMENTS ON MOVING THE DEVICE:

This device is designed for easy installation and assembly with the ability to locate it virtually anywhere, i.e. wherever a chimney can be brought out in accordance with the installation requirements of the fireplace manual and the requirements of the construction law.

WARNING: DO NOT ATTEMPT TO MOVE THE UNIT DURING OPERATION!

INSTALLATION RULES

Installation should be carried out in accordance with the requirements of the laws of the country or region. In the absence of such regulations, the rules in this manual and fire safety rules should be followed.

This appliance has been tested for quality and safety, and has been certified by a notified testing institute, and the housing has been tested for durability and safety with this appliance only!

INSTALLATION

The installation of the fireplace insert must be carried out in accordance with the provisions of the standards in force in this regard, the requirements of the construction law and the fire safety standards in force in this regard. Detailed regulations on construction safety, fire safety and safety of use are contained in the ordinances and building regulations of the country. Installation and commissioning of the fireplace stove should be carried out by an installation company with the appropriate authorization and experience for this purpose. The installer should confirm in the warranty card the correct execution of the installation operations by signing and stamping the warranty. If this requirement is not fulfilled. The purchaser shall forfeit any warranty claims against the fireplace insert manufacturer.

Location

The fireplace insert must be installed on a noncombustible floor with a minimum thickness of 30 cm, and the floor at the fireplace door must be protected by a strip of noncombustible material with a minimum width of 50 cm. The safe distance of combustible elements from the glass should be min. 150 cm.

INSTALLATION OF THE DEVICE

The device should be assembled according to the diagram below. Skipping any step during installation may result in damage to the appliance during operation, or even dangerous situations endangering the health of appliance users.

Place the fireplace on a dedicated base, first placing the base in a place as close as possible to the place where the device will eventually be placed, leaving at least 0.5 m of free space on each side of the device for the free installation of building components. The location of the device itself on the base should be in accordance with the distances indicated in Figure 2. which will make it much easier to bolt the device to the base.

CHOICE OF LOCATION OF THE DEVICE IN A DEDICATED HOUSING.

The choice of where to install the appliance in a dedicated housing should be dictated by the location of the chimney to which it will be connected. Dedicated housing provides several options for chimney exit, depending on what conditions are created by the existing chimney installation, or depending on what chimney exit method is ultimately chosen.

CONNECTING THE DEVICE TO THE CHIMNEY SYSTEM.

The connection of the fireplace to the chimney installation should be done in accordance with local construction law and the guidelines contained in the instructions of the appliance itself, for which the installation is only an accessory. If there are no local guidelines for the installation of the appliance with its chimney installation, the assumptions of the instructions for the appliance and its connection, included with the purchased fireplace, should be followed in this regard.

CONSERVATION

CAUTION!!!

All maintenance work should be carried out on the cooled unit at least 12 hours after it has been extinguished.

CAUTION!!!

Maintenance of the device can only be performed by a qualified service technician. Please also note that each heating appliance requires chimney inspections in accordance with the guidelines of the local building code, but at least once a year.

- The device should be periodically inspected at least once a year.
- Cleaning should take place regularly or as excess ash appears.
- It is forbidden to make any changes in the design of the device.
- The device should not be cleaned with corrosive agents.
- When replacing individual components, use only original parts available from the manufacturer.

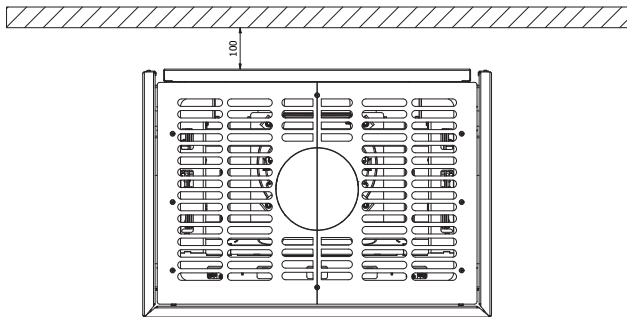

Fig. Maintaining a safe minimum distance from a noncombustible wall of 100 mm.

**EAC**

FÜR DEN INSTALLATEUR: Lassen Sie die Anleitung beim Gerät.

EIGENTÜMER (VERBRAUCHER): Bewahren Sie dieses Handbuch zum späteren Gebrauch auf.



ANMERKUNG

DIE OBERFLÄCHEN DES GERÄTS UND DIE ABLAGERUNGEN HEISS WERDEN UND VERBRENNUNGEN VERURSACHEN.

DIE OBERFLÄCHEN DES GERÄTS UND DIE ABLAGERUNGEN HEISS WERDEN UND VERBRENNUNGEN VERURSACHEN.

LASSEN SIE NIEMALS KINDER ODER ANDERE PERSONEN, DIE AUFMERKSAMKEIT BENÖTIGEN, IN DER NÄHE EINES LAUFENDEN GERÄTS.

ANMERKUNG!

DAS GERÄT IST WÄHREND DES BETRIEBS HEISS! KOMPONENTEN KÖNNEN AUCH HEISS WERDEN
KOMPONENTEN KÖNNEN AUCH HEISS WERDEN!

DER KONTAKT MIT HEISSEN OBERFLÄCHEN DES GERÄTS KANN ZU VERBRENNUNGEN FÜHREN. KINDER, ÄLTERE MENSCHEN (ODER ANDERE PFLEGEBEDÜRFTIGE PERSONEN), TIERE, KLEIDUNG, BRENNBARE MÖBEL, BRENNSTOFFE ODER ANDERE BRENNBARE MATERIALIEN SOLLTEN VOM GERÄT FERNGEHALTEN WERDEN.

DENKEN SIE DARAN, DAS GERÄT GEMÄSS DEN ANWEISUNGEN IN DIESER ANLEITUNG ZU WARTEN. ANLEITUNGEN!

Lesen Sie die Anleitung bis zum Ende durch und stellen Sie sie jedem möglichen Benutzer des Geräts zur Verfügung, bevor Sie es handhaben, montieren oder demontieren.

Wir danken Ihnen für Ihr Vertrauen und dafür, dass Sie sich für unser Gerät entschieden haben. Bei der Entwicklung dieses Geräts standen Ihre Sicherheit und Ihr Komfort im Vordergrund. Wir sind zuversichtlich, dass Sie mit Ihrer Wahl zufrieden sein werden, da wir uns bei der Entwicklung und Herstellung dieses Geräts sehr viel Mühe gegeben haben. Bitte lesen Sie diese Anleitung vor der Installation und Benutzung sorgfältig durch. Wenn Sie Fragen oder Bedenken haben, wenden Sie sich bitte an unsere technische Abteilung. Alle weiteren Informationen finden Sie auf unserer Website www.kratki.com.

Kratki.pl Marek Bal ist ein bekannter und geschätzter Hersteller von Heizgeräten sowohl auf dem polnischen als auch auf dem europäischen Markt. Unsere Produkte werden auf der Grundlage strenger Normen hergestellt. Jeder von der Firma hergestellte Gartenheizer wird im Werk einer Qualitätskontrolle unterzogen, bei der er strenge Sicherheitstests durchläuft. Die Verwendung von Materialien höchster Qualität bei der Produktion

Die hohe Qualität des Produktionsprozesses garantiert dem Endverbraucher einen reibungslosen und zuverlässigen Betrieb des Geräts. Dieses Handbuch enthält alle Informationen, die für den korrekten Anschluss, Betrieb und die Wartung erforderlich sind.

VORSICHT: DIE NICHTBEACHTUNG DER ANWEISUNGEN IN DIESER ANLEITUNG BEZÜGLICH DER INSTALLATION, DES BETRIEBS ODER DIE NICHTBEACHTUNG DER ANWEISUNGEN BEZÜGLICH DER ZULÄSSIGEN TEILE UND ZUBEHÖRTEILE FÜR DIESES GERÄT KANN ZU SCHWEREN VERLETZUNGEN ODER SACHSCHÄDEN FÜHREN.

JEDES EINBAUMODELL IST EIN SPEZIELLES MODELL, D. H. ES IST SO KONZIPIERT, DASS ES INTUITIV UND SCHNELL NUR DAS MIT DEM EINBAUMODELL VERKAUFTE KAMINMODELL EINBAUT.

ES IST VERBOTEN, EIN ANDERES KAMINMODELL ALS DAS VORGESEHENE GERÄT IN EINEM VORGESEHENEN EINBAUGERÄT ZU INSTALLIEREN.

DIE KAROSSERIE IST SO KONZIPIERT, DASS SIE INTUITIV UND MIT GERINGEM AUFWAND INSTALLIERT WERDEN KANN.

DIE INSTALLATION MUSS JEDOCH VON MINDESTENS 2 KÖRPERLICH FITTEN PERSONEN DURCHFÜHRT WERDEN, DA DIE BAUTEILE VON BETRÄCHTLICHER GRÖSSE UND GEWICHT GEHANDHABT WERDEN MÜSSEN.

ALLGEMEINE INFORMATIONEN

WICHTIG: BEWAHREN SIE DIESE ANLEITUNG AUF!

Es ist wichtig, die Unversehrtheit und Festigkeit der Struktur selbst sowie der einzelnen Einbauteile regelmäßig auf Schäden zu überprüfen. Bitte beachten Sie, dass jedes eingebaute Gerät regelmäßig einer Schornsteinreinigung unterzogen werden muss. Die Überprüfung und Wartung des Geräts darf nur von einem qualifizierten Schornsteinfeger/Service-Techniker durchgeführt werden. Die Nichtbeachtung dieser Vorschriften kann zu schweren oder sogar tödlichen Verletzungen sowie zu Sachschäden führen.

Die Installation und Nutzung muss in Übereinstimmung mit den in Ihrem Land geltenden Bauvorschriften durchgeführt werden. Ihr Vertragshändler kann Ihnen helfen, herauszufinden, welche Sicherheitsvorkehrungen bei der Installation oder Verwendung des Geräts getroffen werden müssen. In einigen Fällen kann es erforderlich sein, eine Genehmigung für die Installation oder den Betrieb eines solchen Geräts einzuholen, unabhängig vom Installationsplan des Gebäudes und des Geräts selbst. Wenden Sie sich immer an einen autorisierten Händler oder einen Bauinspektor, um zu erfahren, welche Vorschriften für die Verwendung und/oder Installation des Geräts in Ihrem Gebiet gelten. In Ermangelung von Aufzeichnungen, die die Installation und Verwendung regeln, müssen die Empfehlungen des Handbuchs und der Brandschutzvorschriften unbedingt befolgt werden.

Zünden Sie das Gerät nicht an, wenn eines seiner Bauteile zuvor demontiert, beschädigt oder zerstört wurde. Vor der Wiederverwendung muss das fehlende oder beschädigte Teil unbedingt durch ein vom Hersteller angegebene Originalersatzteil ersetzt werden.

SICHERHEITSINFORMATIONEN

Wegen der möglichen hohen Temperaturen, insbesondere auf dem Glas des Geräts, sollten alle brennbaren Materialien in einem sicheren Abstand zum Gerät, einschließlich seiner Einbauteile, aufbewahrt werden. Kinder, ältere Menschen und andere Personen sollten über die Möglichkeit hoher Temperaturen am Gerät während des Betriebs und unmittelbar nach dem Löschen informiert und gewarnt werden; sie sollten den Kontakt mit dem Gerät vermeiden, um Verbrennungen und die Entzündung von Kleidung zu verhindern.

ANMERKUNG: Alle Oberflächen des Geräts und des dazugehörigen Gehäuses, insbesondere bei der Stahlblechdurchführung, sind als Arbeitsflächen zu betrachten! Das bedeutet, dass während des Betriebs des Geräts alle sichtbaren Teile des Geräts und der Anlage sehr hohe Temperaturen erreichen können und es daher NICHT erlaubt ist, die sichtbaren Oberflächen der Anlage und des Geräts während des Betriebs und bis zum Abkühlen des Geräts zu berühren.

ANMERKUNG: Das Gerät und die sichtbaren Körperteile können noch mehrere Stunden nach dem Erlöschen sehr heiß sein. Alle Betankungen oder Entschungen sollten mit hitzebeständigen Handschuhen durchgeführt werden!

Kleinkinder, Säuglinge, gebrechliche Personen und andere Personen, die besonderer Aufmerksamkeit bedürfen und sich im Geräteraum aufhalten, sollten besonders überwacht werden. Diese Personen können durch einen versehentlichen Kontakt mit dem Gerät besonders gefährdet sein. Erforderlichenfalls sollten Schutzbarrieren in Betracht gezogen werden, um den Zugang zum Gerät zu beschränken.

Nie należy uderzać ani opierać się o żadne elementy urządzenia.

ANMERKUNG: Es dürfen keine anderen als die vom Hersteller gelieferten oder empfohlenen Teile des Geräts ausgetauscht werden.

IST ES STRENGSTENS UNTERSAGT die Verwendung von flüssigen, gasförmigen oder sonstigen brennbaren Brennstoffen zur Befuerung des Geräts!

Um Unfälle zu vermeiden, ist es nicht ratsam, Personen, die mit der Bedienung des Geräts nicht vertraut sind, die Benutzung zu gestatten. Tragen Sie aus Sicherheitsgründen bei Wartungsarbeiten immer Handschuhe und eine Schutzbrille.

BAUSATZKOMPONENTEN - ERSTES AUSPACKEN DES GEKAUFTEN HEIZGERÄTES

Sollten bei der Kontrolle der Sendung Schäden oder Mängel festgestellt werden, wenden Sie sich bitte an Ihren Vertragshändler.

Vergewissern Sie sich, dass alle Bestandteile des Kits beim Transport nicht beschädigt wurden. Die Inspektion sollte in Anwesenheit des Lieferanten durchgeführt werden. Der gekaufte Kaminofen sollte alle Komponenten enthalten, die für die Montage des Gebäudes und des Kamins benötigt werden, nämlich:

- Komplette, gebrauchsfertige Feuerstelle.
- Kaminsockel mit verstellbaren Füßen.
- Komplette Selbstmontage einschließlich Befestigungsmaterial.
- Installations- und Betriebsanleitung für das Gerät.

INSTALLATION - EINFÜHRUNG

BEMERKUNGEN ZUM UMZUG DER EINHEIT: Dieses Gerät wurde für eine einfache Installation und Montage konzipiert, mit der Möglichkeit, es praktisch überall aufzustellen, d.h. überall dort, wo ein Schornstein herausgeführt werden kann, der den Installationsanforderungen des Kaminhandbuchs und der Bauvorschriften entspricht.

WARNUNG: VERSUCHEN SIE NICHT, DAS GERÄT WÄHREND DES BETRIEBS ZU BEWEGEN!

INSTALLATIONSREGELN

Die Installation sollte in Übereinstimmung mit den gesetzlichen Vorschriften des betreffenden Landes oder der betreffenden Region erfolgen. In Ermangelung solcher Vorschriften sind die in diesem Handbuch enthaltenen Regeln und die Brandschutzvorschriften zu befolgen.

Dieses Gerät wurde auf Qualität und Sicherheit geprüft und von einem notifizierten Prüfinstitut zertifiziert, und das Gehäuse wurde nur in Verbindung mit diesem Gerät auf Festigkeit und Sicherheit geprüft!

INSTALLATION

Piec musi być zainstalowany zgodnie z normami, przepisami budowlanymi i przepisami przeciwpożarowymi obowiązującymi na danym terenie. Bardziej szczegółowe przepisy dotyczące bezpieczeństwa konstrukcji, ochrony przeciwpożarowej i bezpieczeństwa eksploatacji można znaleźć w przepisach budowlanych i zasadach obowiązujących w danym kraju. Instalacja i uruchomienie pieca muszą być wykonane przez wykwalifikowanego i doświadczonego instalatora. Instalator musi podpisać i podstemplować kartę gwarancyjną, aby potwierdzić, że piec został zainstalowany prawidłowo. Jeśli ten wymóg nie jest spełniony. Nabywca traci wszelkie roszczenia gwarancyjne wobec producenta pieca.

Lokalizacja

Piec musi być ustawiony na podstawie trudnopalnej o grubości co najmniej 30 cm, a podłoga obok drzwi przeciwpożarowych musi być zabezpieczona pasem materiału trudnopalnego o szerokości co najmniej 50 cm. Bezpieczna odległość między częściami palnymi a szybą musi wynosić co najmniej 150 cm.

INSTALLATION DES GERÄTS

Das Gerät muss gemäß der nachstehenden Abbildung montiert werden. Wenn Sie bei der Installation einen Schritt auslassen, kann dies zu Schäden am Gerät während des Betriebs oder sogar zu gefährlichen Situationen führen, die die Gesundheit der Benutzer des Geräts gefährden.

Stellen Sie den Kaminofen auf den dafür vorgesehenen Sockel und platzieren Sie den Sockel so nah wie möglich an dem Ort, an dem das Gerät später aufgestellt werden soll. Lassen Sie auf jeder Seite des Geräts mindestens 0,5 m Freiraum für die freie Installation der Komponenten. Die Positionierung des Geräts auf dem Sockel sollte gemäß den in Abbildung 2 angegebenen Abständen erfolgen, was die Verschraubung des Geräts mit dem Sockel erheblich erleichtert.

WAHL DES STANDORTS DES GERÄTS IN EINEM SPEZIELLEN GEHÄUSE

Die Wahl des Aufstellungsortes für das Gerät in einem speziellen Gehäuse sollte sich nach dem Standort des Schornsteins richten, an den es angeschlossen werden soll. Ein spezieller Ausbau bietet mehrere Möglichkeiten für den Schornsteinabgang, je nach den Gegebenheiten der vorhandenen Schornsteinanlage oder je nachdem, welche Art des Schornsteinabgangs letztendlich gewählt wird.

ANSCHLUSS DES GERÄTS AN DIE SCHORNSTEINANLAGE

Der Anschluss des Kamins an die Schornsteinanlage muss unter Beachtung der örtlichen Bauvorschriften und der Anweisungen des Geräts selbst erfolgen, für das die Anlage nur ein Zubehörteil ist. Wenn es keine örtlichen Richtlinien für die Installation des Geräts zusammen mit der Installation des Schornsteins gibt, müssen die Anweisungen für das Gerät und seinen Anschluss befolgt werden, die mit dem gekauften Kamin geliefert wurden.

ERHALTUNG

ACHTUNG!!!

Alle Wartungsarbeiten an einem gekühlten Gerät sollten mindestens 12 Stunden nach dem Erlöschen durchgeführt werden.

ACHTUNG!!!

Die Wartung des Geräts darf nur von einem qualifizierten Servicetechniker durchgeführt werden. Bitte beachten Sie auch, dass für jede Heizungsanlage eine Schornsteininspektion gemäß den örtlichen Bauvorschriften erforderlich ist, mindestens jedoch einmal im Jahr.

- Das Gerät sollte regelmäßig, mindestens einmal im Jahr, gewartet werden.
- Die Reinigung sollte regelmäßig erfolgen oder sobald überschüssige Asche auftritt.
- Es ist verboten, irgendwelche Änderungen am Gerät vorzunehmen.
- Das Gerät darf nicht mit ätzenden Mitteln gereinigt werden.
- Verwenden Sie beim Austausch einzelner Komponenten nur Originalteile, die beim Hersteller erhältlich sind.



Abb. Einhalten eines sicheren Mindestabstandes von 100 mm zu einer nicht brennbaren Wand.

FLOKI L BS

Skład zestawu - elementy zabudowy / Composition of the set - building elements
/ Set-Zusammensetzung - Bauelemente

KP1
(1szt.)

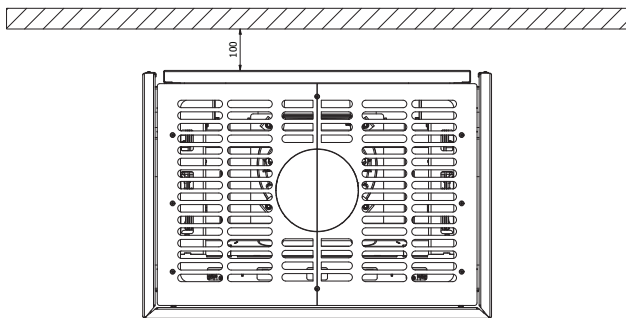

KP2
(1szt.)



KT1
(1szt.)



KT2
(1szt.)



KT3
(1szt.)



KT5
(1szt.)



KT6
(1szt.)



KT4
(1szt.)



KP3
(2szt.)



EP2
(4szt.)



MB
(3szt.)



BB
(2szt.)



PT1 (L)
(1szt.)

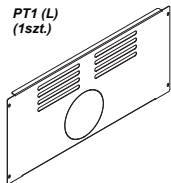

PT2
(2szt.)

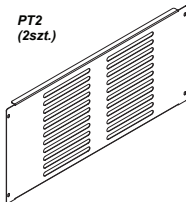

PT3
(1szt.)

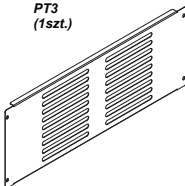

PT4 (L)
(1szt.)

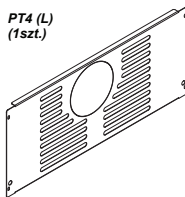

RU1 (L)
(1szt.)

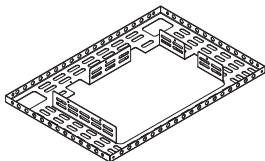

RU2
(1szt.)

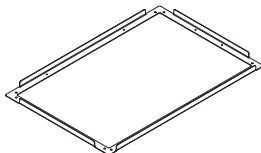

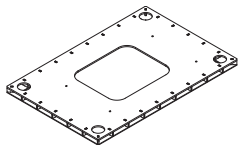
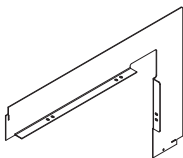
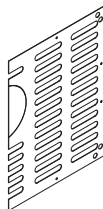
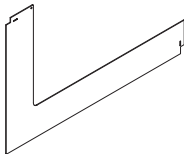
EP1 (L)
(1szt.)**PG1**
(1szt.)**BG (L)**
(1szt.)**PG2**
(1szt.)**BD**
(1szt.)

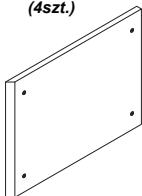
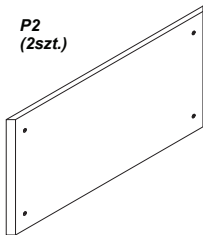
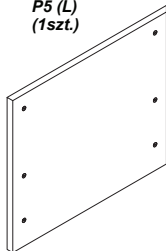
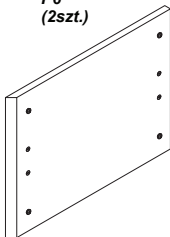
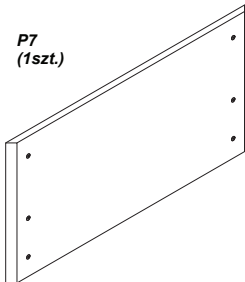
P1
(4szt.)**P2**
(2szt.)**P3 (L)**
(1szt.)**P4 (L)**
(1szt.)**P5 (L)**
(1szt.)**P6**
(2szt.)**P7**
(1szt.)

EM1 (54szt.)
SRUBA/M5X10/ISO7380-2/10.9/OCYNK



ST (4szt.)
STOPKA METALOWA

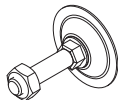

EM3 (4szt.)
SRUBA/M8X16/DIN933/5.8/OCYNK



EM7 (60szt.)
SRUBA/M6X8/ISO7380-2/10.9/OCYNK



EM2 (2szt.)
NAKRETKA/M5/DIN934/KL5/OCYNK



FLOKI P BS

Skład zestawu - elementy zabudowy / Composition of the set - building elements / Set-Zusammensetzung - Bauelemente

KP1
(1szt.)



KP2
(1szt.)

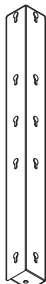

KT1
(1szt.)



KT2
(1szt.)



KT3
(1szt.)



KT5
(1szt.)



KT6
(1szt.)



KT4
(1szt.)



KP3
(2szt.)



EP2
(4szt.)



MB
(3szt.)



BB
(2szt.)



PT1 (P)
(1szt.)

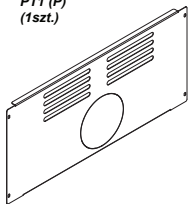

PT2
(2szt.)

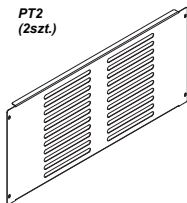

PT3
(1szt.)

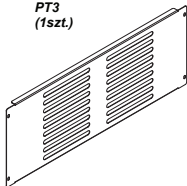

PT4 (P)
(1szt.)

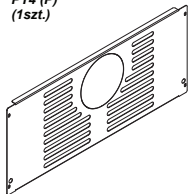

RU1 (P)
(1szt.)

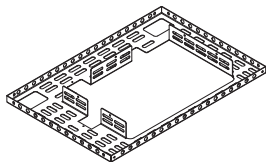

RU2
(1szt.)

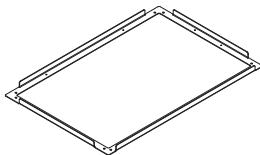

EP1 (P)
(1szt.)

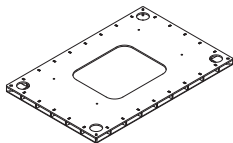

PG1
(1szt.)

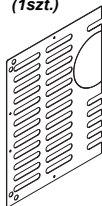

BG (P)
(1szt.)

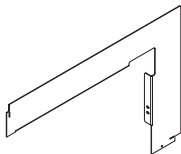

PG2
(1szt.)

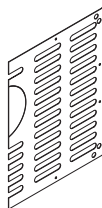

BD
(1szt.)

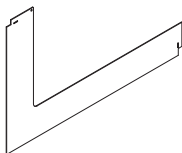

P1
(4szt.)

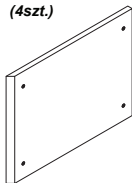

P2
(2szt.)

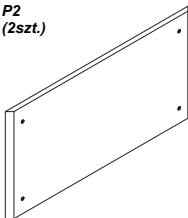

P4 (P)
(1szt.)



P4 (P)
(1szt.)



P5 (P)
(1szt.)

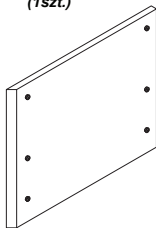

P6
(2szt.)

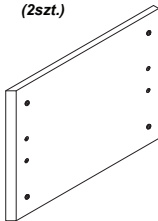

P7
(1szt.)

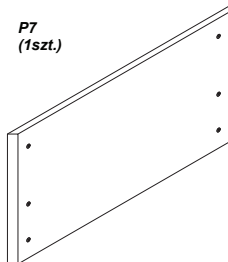

EM1 (54szt.)
SRUBA/M5X10/ISO7380-2/10.9/OCYNK



ST (4szt.)
STOPKA METALOWA

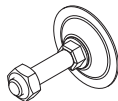

EM3 (4szt.)
SRUBA/M8X16/DIN933/5.8/OCYNK



EM7 (60szt.)
SRUBA/M6X8/ISO7380-2/10.9/OCYNK



EM2 (2szt.)
NAKRETKA/M5/DIN934/KL5/OCYNK



WYMIARY ZABUDOWY / DEVELOPMENT DIMENSIONS / EINBAUMASSE

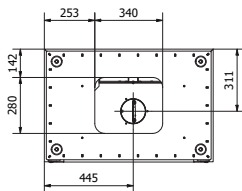
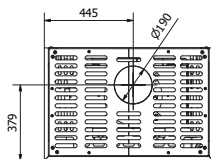
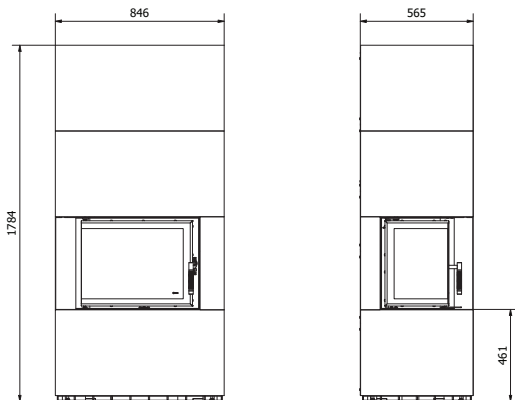

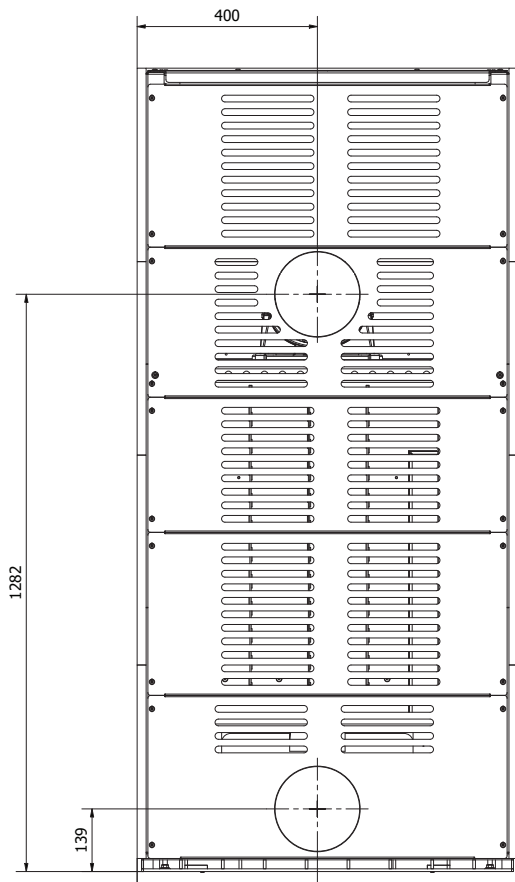

MONTAŻ URZĄDZENIA / INSTALLATION OF THE DEVICE / INSTALLATION DES GERÄTS

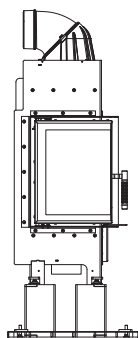
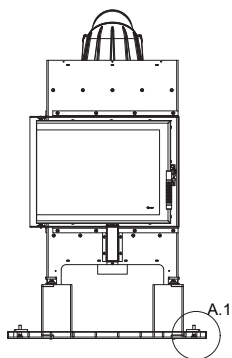

A.1

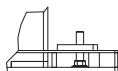

A.2

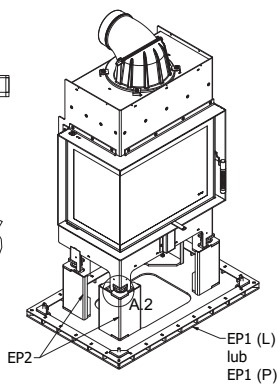
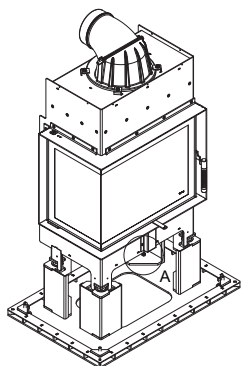

A

EM3



PL

Wypoziomować podstawę z przykręconymi nogami (szczegół A.1)

Przykręcić nogi EP2 do podstawy śrubami EM3 (szczegół A)

Umieścić kominek na nogach bazując się według otworów w EP2 (szczegół A.2)

EN

Level the base with the screwed legs (detail A.1)

Screw the legs EP2 to the base with screws EM3 (detail A)

Place the fireplace on the legs basing according to the holes in EP2 (detail A.2)

DE

Nivellieren Sie den Sockel mit den angeschraubten Beinen (Detail A.1)

Schrauben Sie die Füße EP2 mit den Schrauben EM3 an den Sockel (Detail A)

Stellen Sie den Kamin auf die Beine, indem Sie die Löcher in EP2 (Detail A.2) beachten.

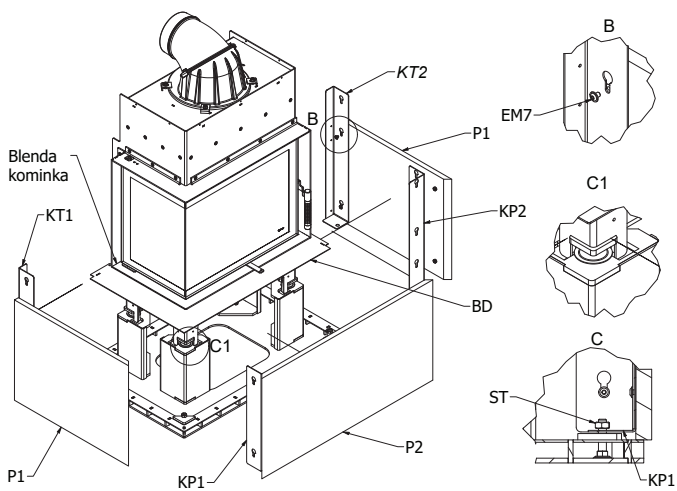
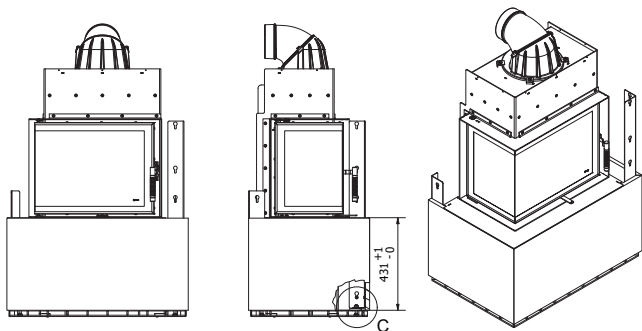

PL

Skręcić kątowniki KT1 i KT2 z płytami bocznymi P1 śrubami EM7 (szczegół B)

Skręcić kątowniki KP1 i KP2 z płytą przednią P2 śrubami EM7

Montować płyty boczne bazując się na śrubach ustalających ST (szczegół C)

Po zamontowaniu dolnej części zabudowy dokręcić nakrętki zabezpieczające (szczegół C) Wsunąć dolną blendę maskującą BD pod blendę kominka

Wyregulować wysokość kominka dostosowując go do wysokości płyt P1, P2 Wypoziomować kominek (szczegół C1)

EN

Screw together angle brackets KT1 and KT2 with side plates P1 with screws EM7 (detail B)

Screw the angle brackets KP1 and KP2 with the front plate P2 with screws EM7

Mount the side plates based on the ST set screws (detail C)

Tighten the lock nuts (detail C) After installing the lower part of the building, slide the lower masking sheet BD under the fireplace sheet

Adjust the height of the fireplace by adjusting it to the height of the plates P1, P2 Level the fireplace (detail C1)

DE

Schrauben Sie die Winkel KT1 und KT2 mit den Schrauben EM7 an die Seitenplatten P1 (Detail B)

Schrauben Sie die Winkel KP1 und KP2 mit den Schrauben EM7 an die Frontplatte P2

Montieren Sie die Seitenteile mit den Stellschrauben ST (Detail C)

Ziehen Sie nach der Montage des unteren Teils der Verkleidung die Sicherungsmuttern an (Detail C).

Schieben Sie die untere Blende BD unter die Kaminverkleidung.

Stellen Sie die Höhe des Kamins ein, indem Sie ihn auf die Höhe der Platten P1, P2 einstellen. Nivellieren Sie den Kamin (Detail C1).

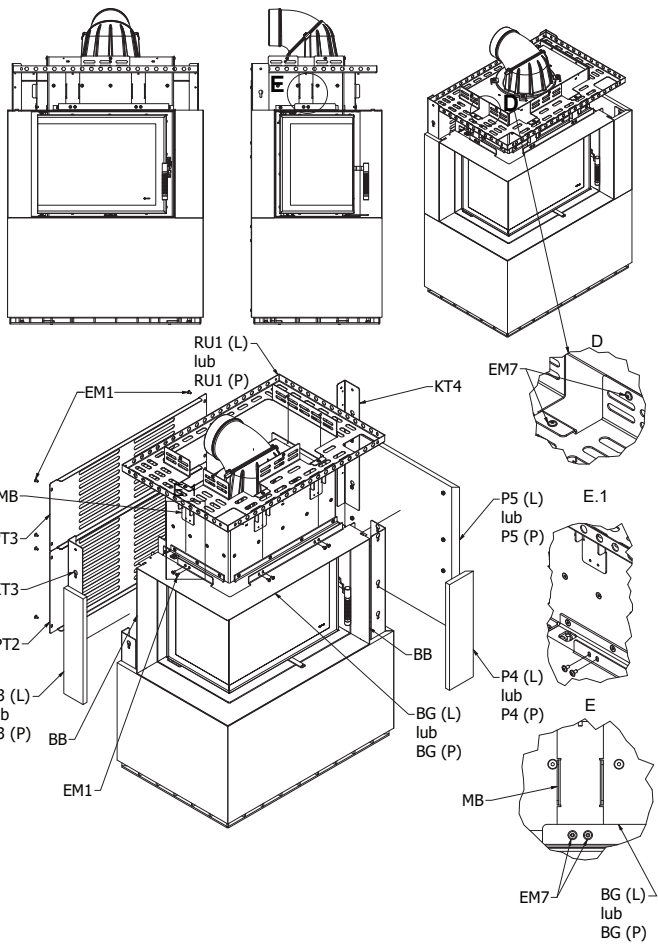

PL

Skręcić kątowniki KT4 i KT3 z płytami bocznymi P5 i P3 śrubami EM7 Zamontować boczne części blendy maskującej BB

Przykręcić ramę usztywniającą RU1, dokręcić kątowniki (szczegół D) Przykręcić górną część blendy maskującej BG (szczegół E oraz E.1) Przykręcić tylne pokrywy PT2 i PT3 do kątowników

EN

Screw the angle brackets KT4 and KT3 to the side plates P5 and P3 with screws EM7 Install the side parts of the masking sheet BB

Screw the stiffening frame RU1, tighten the angle brackets (detail D) Screw the upper part of the masking plate BG (detail E and E.1) Screw the rear covers PT2 AND PT3 to the angle brackets

DE

Die Winkel KT4 und KT3 mit den Schrauben EM7 an die Seitenplatten P5 und P3 schrauben Die Seitenteile des Abdeckblechs BB anbringen

Den Versteifungsrahmen RU1 anschrauben, die Winkel anziehen (Detail D) Das Oberteil des Abdeckblechs BG anschrauben (Detail E und E.1) Die hinteren Abdeckungen PT2 UND PT3 an die Winkel anschrauben

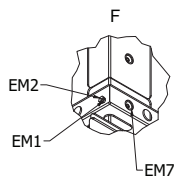
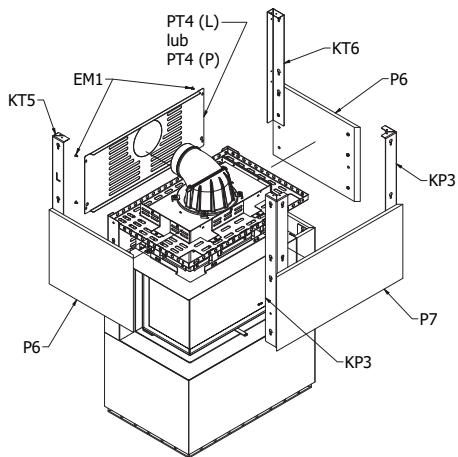
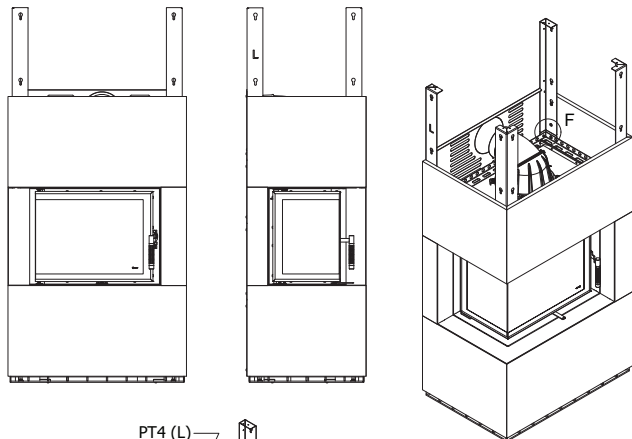

PL

Skręć kątowniki KT6 i KT5 z płytami bocznymi P6

Skręć kątowniki przednie KP3 z płytą przednią P7

Skręć ramę usztywniającą z płytami bocznymi (szczegół F) Przykręć tylną pokrywę

EN

Screw the angle brackets KT6 and KT5 to the side plates P6

Screw the front angle brackets KP3 with the front plate P7

Screw together the stiffening frame with the side plates (detail F) Screw on the rear covers

DE

Verschraubung der Winkel KT6 und KT5 mit den Seitenwänden P6

Schrauben Sie die Frontwinkel KP3 an die Frontplatte P7

Schrauben Sie den Versteifungsrahmen an die Seitenplatten (Detail F) Schrauben Sie die hintere Abdeckung an

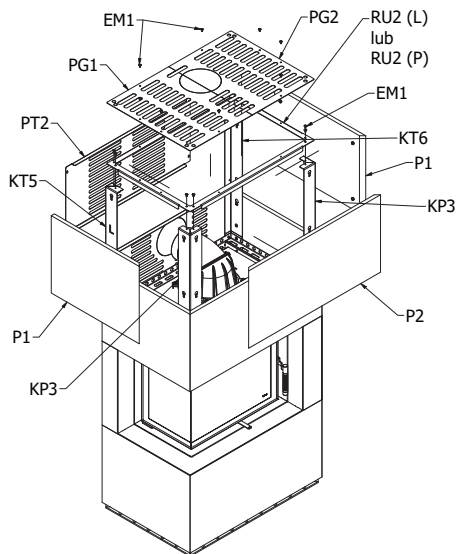
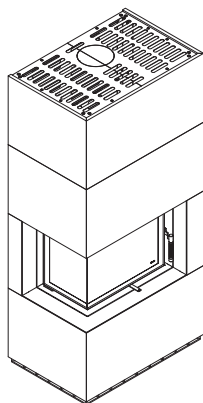
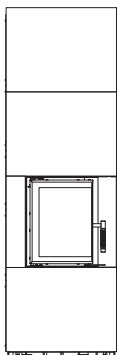
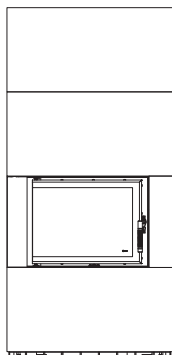

PL

Skręć kątowniki KT5 i KT6 z płytami bocznymi P1

Skręć kątowniki KP3 z płytą przednią P2

Skręć ramkę usztywniającą RU2 z kątownikami śrubami EM1 Przykręć tylną PT2 i górną pokrywę PG1 i PG2 śrubami EM1

EN

Screw the angle brackets KT5 and KT6 to the side plates P1

Screw angle brackets KP3 with front plate P2

Screw stiffening frame RU2 with angle brackets with EM1 Screw rear PT2 and top cover PG1 and PG2 with EM1 screws

DE

Winkel KT5 und KT6 an die Seitenplatten P1 schrauben

Schrauben Sie die Winkel KP3 an die Frontplatte P2

Schrauben Sie den Versteifungsrahmen RU2 mit den Schrauben EM1 an den Winkeln fest. Schrauben Sie die Rückseite PT2 und die obere Abdeckung PG1 und PG2 mit den Schrauben EM1 fest.

(PL) SPRZEDAJĄCY

Nazwa:

Pieczęć i podpis sprzedawcy;

Adres:

Tel/fax:

Data sprzedaży:

NABYWCA WKŁADU

Wkład kominkowy powinien być zainstalowany zgodnie z obowiązującymi w kraju przepisami i regulami, z postanowieniami instrukcji obsługi przez instalatora posiadającego stosowne uprawnienia.

Data i czytelny podpis nabywcy;

Oświadczam, iż po zapoznaniu się z instrukcją obsługi i warunkami gwarancji, w przypadku niezastosowania się do postanowień w nich zawartych producent nie ponosi odpowiedzialności z tytułu gwarancji.

INSTALATOR WKŁADU

Nazwa firmy instalatora:

Adres instalatora:

Tel/fax:

Data uruchomienia:

Potwierdzam, iż zainstalowany przez moją firmę wkład kominkowy, spełnia wymogi instrukcji obsługi, zainstalowany jest zgodnie z obowiązującymi normami przedmiotowymi, przepisami prawa budowlanego, przepisami ppoż.

Pieczęć i podpis instalatora;

Zainstalowany wkład jest gotowy do bezpiecznego użytkowania.

USŁUGA SERWISOWA

--	--

(PL) REJESTR PRZEGLĄDÓW PRZEWODU DYMOWEGO

Przeгляд przy instalacji wkładu

Data, podpis i pieczęć kominiarza

Data, podpis i pieczęć kominiarza

Data, podpis i pieczęć kominiarza

Data, podpis i pieczęć kominiarza

Data, podpis i pieczęć kominiarza

Data, podpis i pieczęć kominiarza

Data, podpis i pieczęć kominiarza

Data, podpis i pieczęć kominiarza

Data, podpis i pieczęć kominiarza

Data, podpis i pieczęć kominiarza

Data, podpis i pieczęć kominiarza

Data, podpis i pieczęć kominiarza

Data, podpis i pieczęć kominiarza

(EN) SELLER

Name:

Seller's stamp and signature;

Address:

Tel/fax:

Date of sale:

CONTRIBUTION PURCHASER.

The fireplace insert should be installed in accordance in accordance with the laws and rules of the country, with the provisions of the operating instructions by a certified installer.

I declare that after reading the instruction manual and the terms of the warranty, in case of failure to comply with the provisions contained therein, the manufacturer shall not be liable under the warranty.

Date and legible signature of the purchaser;

CARTRIDGE INSTALLER

Installer company name:

Installer address:

Tel/fax:

Launch date:

I confirm that the fireplace insert installed by my company, meets the requirements of the operating instructions, is installed in accordance with the applicable subject standards, building codes, fire regulations.

The installed insert is ready for safe use.

Stamp and signature of the installer;

Kratki.pl Marek Bal
ul. Gombrowicza 4, Wsola
26-660 Jedlińsk, Poland

tel. 00 48 48 389 99 00

www.kratki.com

www.facebook.com/kratkipl

www.youtube.com/kratkipl

www.instagram.com/kratkipl



EAC

V1/AP/10/11/2022